

Пластинчатые насосы типа PVL

регулируемый рабочий объём

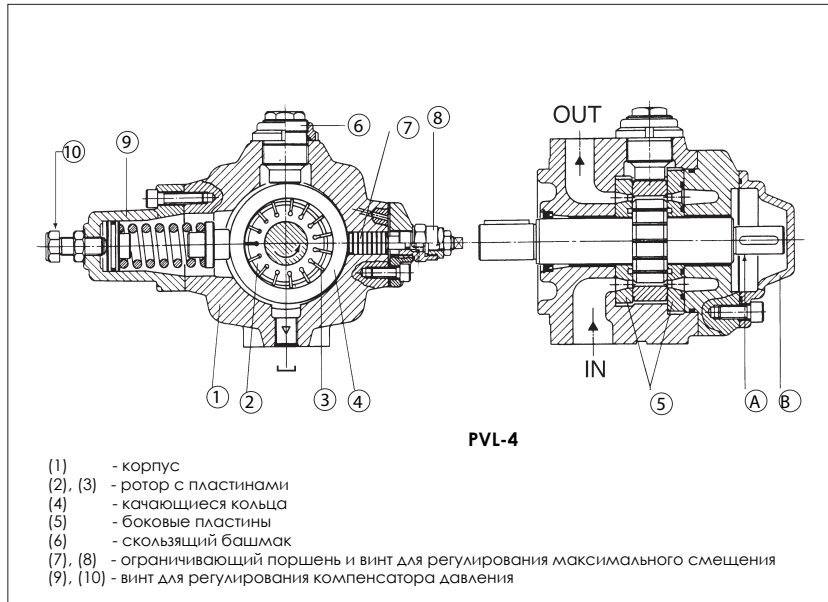

PVL - пластинчатые насосы с регулируемым рабочим объёмом, снабжённые механическим компенсатором (10) для обеспечения напорного давления и максимального регулирования рабочего объёма (7), (8).

Эти маломощные насосы представлены тремя размерами, снабжены фланцевыми каналами согласно ISO 3019/2 и предназначены для работы с противоизносными маслами по DIN 51524...535и невоспламеняемыми жидкостями с аналогичными смазывающими характеристиками.

Большой диапазон рабочих объёмов: от 6,8 до 43 см³/об. Максимальное давление до 150 бар.

1 КОД МОДЕЛИ

PVL - 3 16 / 50 - **

Пластинчатый насос с регулируемым рабочим объёмом

Типоразмер:

2
3
4

Обычный рабочий объём по ISO 3662

06 (типоразмер **2**)
10 (типоразмер **2**)
16 (типоразмер **3**)
20 (типоразмер **3**)
40 (типоразмер **4**)

Номер партии

Диапазон калибровки компенсатора давления:
- = 30 ÷ 100 бар
50 = 15 ÷ 50 бар
150 = 80 ÷ 150 бар (только для PVL-206 и PVL-210)

Гидравлический символ

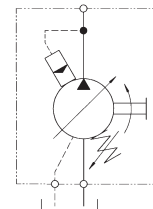

2 ГЛАВНЫЕ ХАРАКТЕРИСТИКИ ПЛАСТИНЧАТОГО НАСОСА PVL

Модель	PVL-206	PVL-210	PVL-316	PVL-320	PVL-440
Максимальный рабочий объём [см ³ /об]	6,8	11	18	22	43
Расхода при 1450 об/мин и 7 бар [л/мин]	9,6	15,4	25,2	31	60
Макс. рабочее давление [бар]	150	150	100	100	100
Макс. крутящий момент [Нм]	110	110	197	197	400
Всасывающий канал	G 3/4"	G 3/4"	G 1"	G 1"	фланец 1 1/2" SAE 3000
Напорный канал	G 3/8"	G 3/8"	G 3/4"	G 3/4"	фланец 1" SAE 3000
Дренажный канал	G 1/4"	G 1/4"	G 3/8"	G 3/8"	1/2" GAS
Рекомендуемое давление во всасывающем канале [бар]	-0,2 ÷ +0,5				
Макс. давление в дренажном канале [бар]	1				
Мин/макс частота вращения вала [об/мин]	800/1800				
Направление вращения	По часовой стрелке				
Нагрузки на валу	Радиальные и осевые нагрузки недопустимы				
Рекомендуемая вязкость	23 ÷ 45 сСт при 40° C (ISO VG22-46). Для холодного запуска при нулевом давлении: 400 сСт максимум				
Класс чистоты жидкости	ISO 19/16 (достигается при тонкости/фильтрации 25 мкм и β ≥ 75)				
Температура жидкости	+70° C				
Дренаж [л/мин]	от 1 до 4				
Положение в пространстве	Любое				

3 ГРАФИКИ

PVL - 206

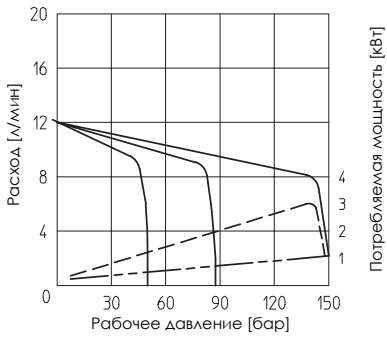

PVL - 206

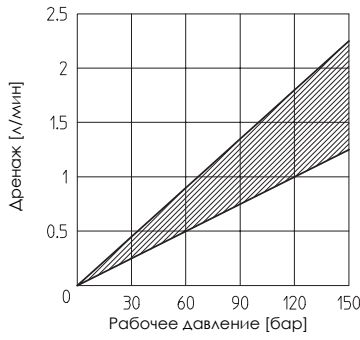

PVL - 206

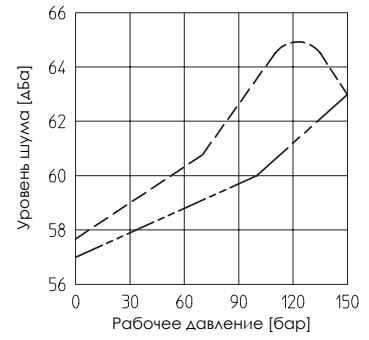

PVL - 210

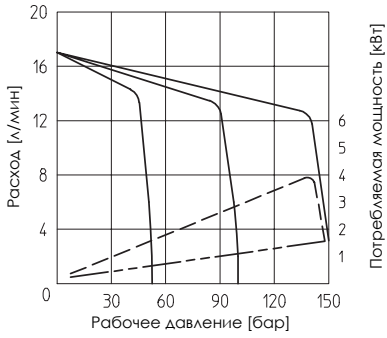

PVL - 210

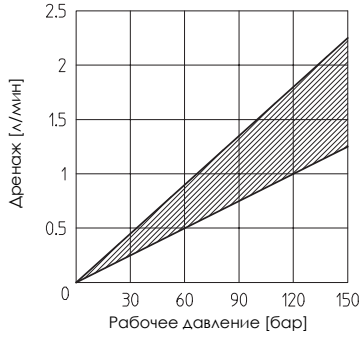

PVL - 210

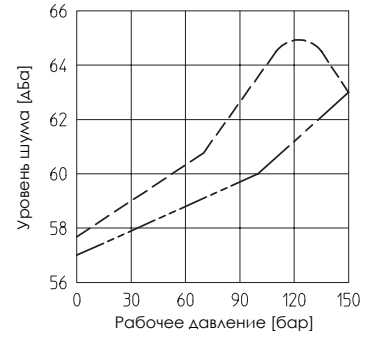

PVL - 316

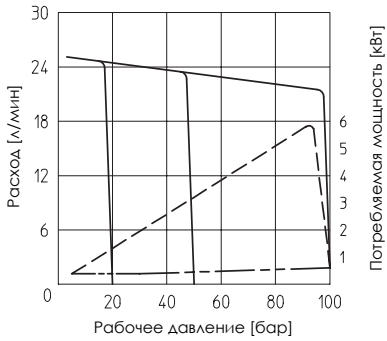

PVL - 316

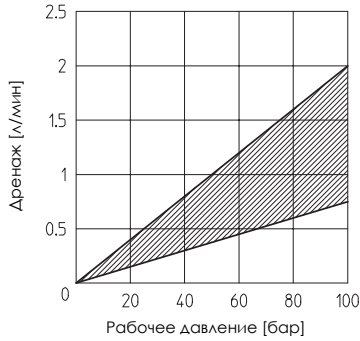

PVL - 316

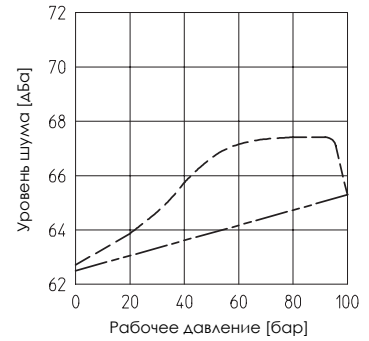

PVL - 320

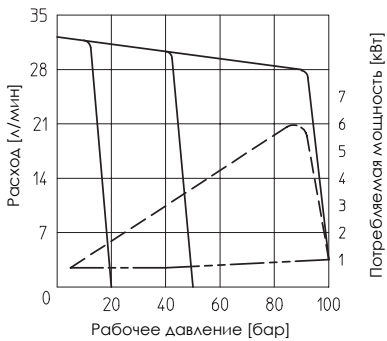

PVL - 320

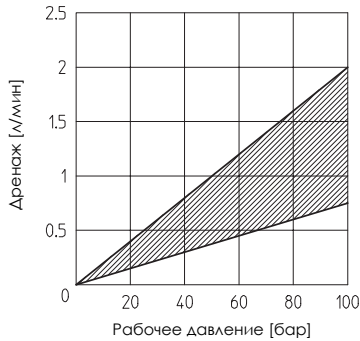

PVL - 320

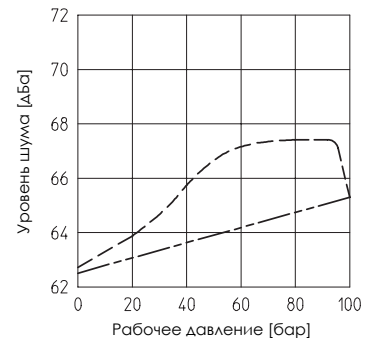

PVL - 440

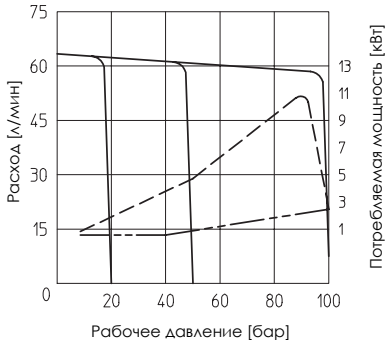

PVL - 440

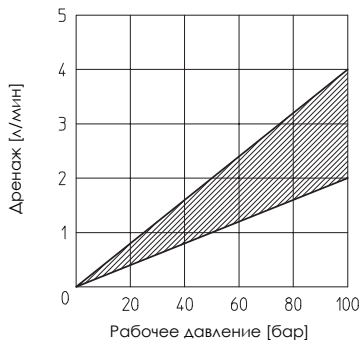

PVL - 440

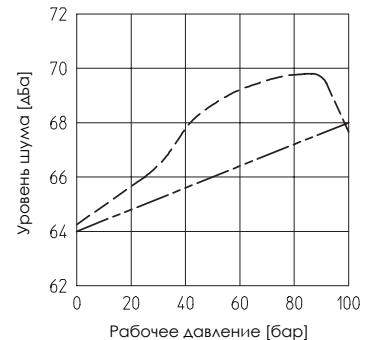

————— График зависимости расхода от давления Утечки в компенсаторе давления
 - - - - - Потребляемая мощность при максимальном расходе
 - . - . - Потребляемая мощность при нулевом расходе

Шум замерен в условиях согласно ISO 4412-1
 - - - - - максимальный расход
 - - - - - нулевой расход

4 ПРИСОЕДИНИТЕЛЬНЫЕ РАЗМЕРЫ [мм]

PVL-206
PVL-210

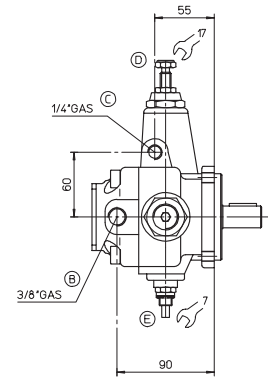
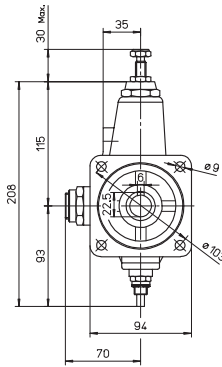
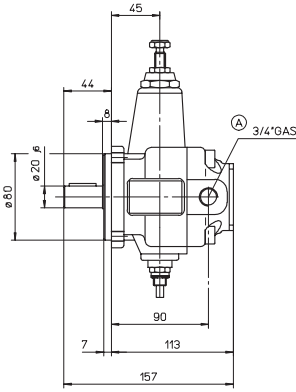

Масса: 6,5 кг

PVL-316
PVL-320

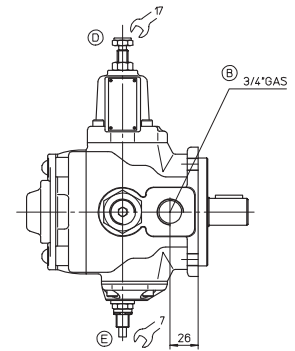
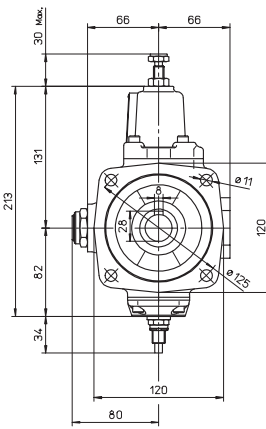
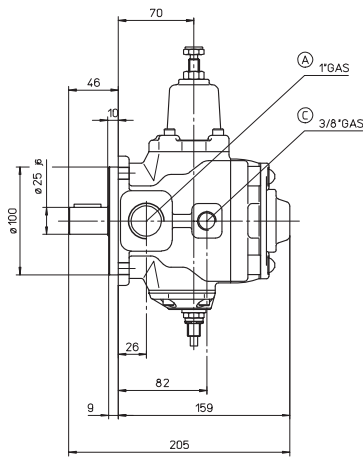

Масса: 12 кг

PVL-440

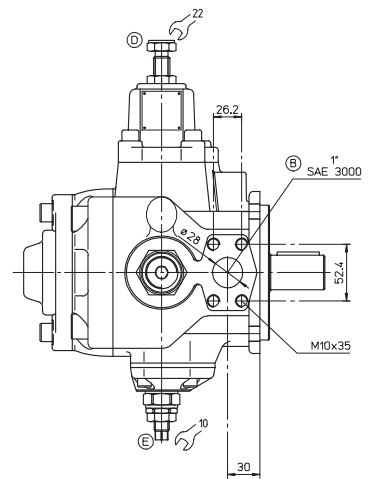
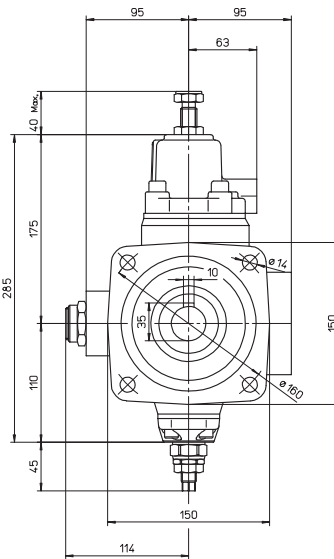
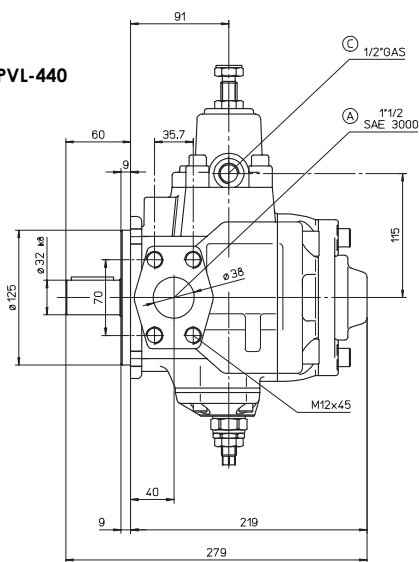

Масса: 32 кг

- Ⓐ всасывающий канал
- Ⓑ напорный канал
- Ⓒ дренажный канал
- Ⓓ винт для регулирования компенсатора давления
- Ⓔ винт для регулирования максимального рабочего объема

См. табл. К120 для фланцев, возможных для всасывающих и напорных каналов насосов PVL-440.